



EMME ANTINCENDIO S.r.l.

www.emme-italia.com

19118-52

ESTINTORE CARRELLATO 100 L. Schiuma



Nota: L'immagine è a scopo illustrativo, il prodotto acquistato potrebbe differire dalla foto

Estintore carrellato a schiuma da 100 L., pressurizzato al momento dell'uso, temperatura di utilizzo da +5°C a +60°C, costruito in accordo alla norma **UNI EN 1866-1**, approvato Marine Equipment Directive **MED 2014/90/UE**, certificato secondo la direttiva per attrezzature a pressione PED 2014/68/UE.

Tutti gli estintori sono certificati volontariamente con un controllo Qualità di Prodotto garantita da Bureau Veritas Italia. Utilizzabile su apparecchiature elettriche sotto tensione fino a 1'000 V, alla distanza di 1 mt.

- **INVOLUCRO**
In acciaio inox AISI 304, verniciatura esterna a polvere epossipoliestere, colore Rosso Ral 3000.
- **AGENTE ESTINGUENTE**
Schiumogeno a base d' acqua.
- **PROPELLENTE**
Estintore pressurizzato al momento dell'uso con bombola esterna di CO₂, completa di cappello di protezione.
- **TAPPO**
In ottone, da 2".
- **UTILIZZO**
Fuochi di classe A B (materiali solidi, liquidi infiammabili).
- **SUPPORTO**
Telaio su ruote saldato all' involucro, verniciatura rossa Ral 3000.

© VIETATA LA RIPRODUZIONE

ESTINTORE APPROVATO/CERTIFICATO:

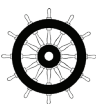

CLASSI DI
FUOCO :



ESTINTORE CARRELLATO 100 L. Schiuma

SPECIFICHE TECNICHE

| | |
|---------------------------------|--|
| CLASSE DI FUOCO | A IV B |
| ESTINGUENTE | Schiumogeno a base d'acqua (2 % SC 6 + 98 % Acqua) |
| PROPELENTE | 2,5 Kg di CO ₂ |
| TEMPERATURA DI ESERCIZIO | +5°C / +60°C |
| CARICA NOMINALE | 100 L. |
| PESO TOTALE | ~ 165 Kg |
| DIMENSIONI | Altezza 1350 mm Larghezza 580 mm Profondità 560 mm |
| TEMPO DI SCARICA | 85 sec. |
| COPPIA DI SERRAGGIO TAPPO | Minimo 60 Nm, Massimo 70 Nm |
| PRESSIONE DI COLLAUDO SERBATOIO | PT 30 bar |
| VOLUME SERBATOIO | 134 L. |
| DISPOSITIVO DI SICUREZZA | Intervento tra 21 e 26 bar |
| MATERIALE SERBATOIO | Acciaio Inox AISI 304 |
| TRATTAMENTO ESTERNO/INTERNO | Sabbiatura e verniciatura a polvere epossipoliestere Rosso Ral 3000 |

IMBALLO

STANDARD : massimo 2 pezzi per pallet
Dimensioni pallet 100x120x150(h) cm

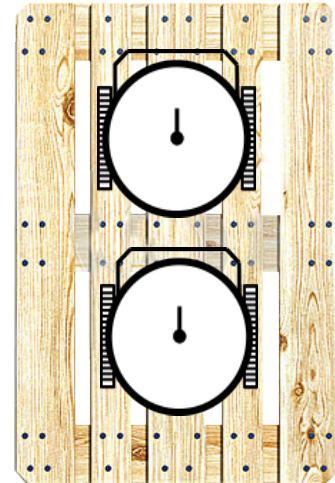

Nota: misure e quantità degli imballi sono indicative e possono subire variazioni

MANUTENZIONE E INSTALLAZIONE

Per installazioni out door o navali si raccomanda di proteggere l'estintore con cover. Manutenzionare l'estintore in accordo alla norma vigente nel paese di utilizzo.

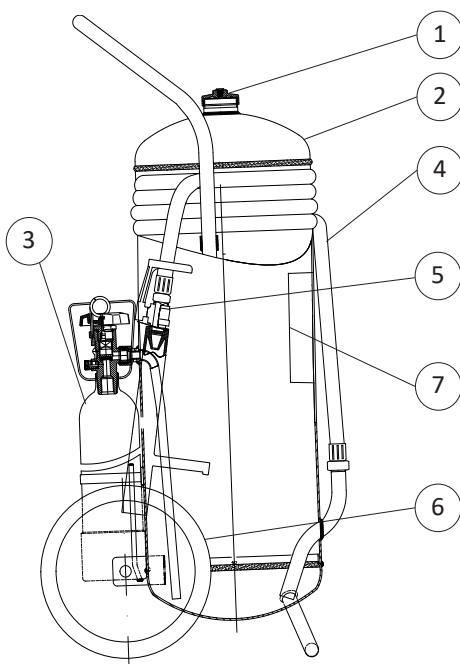

LISTA RICAMBI

| NUMERO | DESCRIZIONE | CODICE |
|--------|--|------------|
| 1 | Tappo 2" in ottone | 18463 |
| 2 | Involucro | 18324 |
| 3 | Bombola esterna di CO ₂ , completa di cappello di protezione | n.d. |
| 4 | Manichetta | 18422-1 |
| 5 | Lancia di erogazione (completa di valvola a sfera con leva di comando) | 2181-3 |
| 6 | Ruota + fermaruota (diam. 400mm) | 0125 |
| 7 | Etichetta | 18343 |
| | Schiumogeno (concentrato) (1 Lt., da diluire con acqua, per 1 ricarica) | 1470-1 x 2 |

| File name | Code | Date | Rele. | Check | Rev. | Pag. |
|-------------|----------|----------|-------|-------|------|------|
| st_19118-52 | 19118-52 | 23/11/17 | M.R | | 1 | 2 |

EMME ANTINCENDIO S.r.l

Via del Molino, 40 - 52010 Corsalone (AR) - Italy
info@emme-italia.com - Tel. +39.0575.511320

Altre Sedi Emme Antincendio s.r.l. in Italia : Milano - Padova - Reggio Emilia
P.IVA/ C.F. 11208251006 - R.E.A. FI-632545