



EMME ANTINCENDIO S.r.l.

www.emme-italia.com

21064

ESTINTORE 6 Kg Polvere



- **INVOLUCRO**
In lega di acciaio ad alta resistenza, profondo stampaggio, verniciatura esterna a polvere epossipoliestere, colore Rosso Ral 3000.
- **AGENTE ESTINGUENTE**
Polvere ABC - MAP 40 %
- **PROPELLENTE**
Aria deumidificata o N₂.
- **VALVOLA**
M. 30x1.5, corpo in ottone, leve con verniciatura rossa Ral 3000.
- **UTILIZZO**
Fuochi di classe A B C (materiali solidi, liquidi infiammabili, gas infiammabili).

Nota: immagine a scopo illustrativo, il prodotto acquistato potrebbe differire dalla foto

Estintore a polvere da 6 Kg , temperatura di utilizzo da -30°C a +60°C, costruito in accordo alla norma **UNI EN 3-7**, approvato Marine Equipment Directive **MED 2014/90/UE**, certificato secondo la direttiva per attrezzature a pressione PED 2014/68/UE.

Tutti gli estintori sono certificati volontariamente con un controllo Qualità di Prodotto garantita da Bureau Veritas Italia. Utilizzabile su apparecchiature elettriche sotto tensione fino a 1'000 V, alla distanza di 1 mt.

VERSIONI DISPONIBILI



N.	CODICE	DESCRIZIONE
1	26064	Estintore 6 Kg polvere approvato MED 2014/90/UE

ESTINTORE APPROVATO/CERTIFICATO:

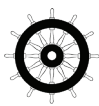

CLASSI DI
FUOCO :



43



233



✓

21064

ESTINTORE 6 Kg Polvere

SPECIFICHE TECNICHE

CLASSE DI FUOCO	43 A 233 B C
ESTINGUENTE	EPB 0351 (ABC Favorit 111) Polvere ABC - MAP 40 %
PROPELLENTE	Aria deumidificata o N ₂ ,15 Bar a 20°C
TEMPERATURA DI ESERCIZIO	-30°C / +60°C
CARICA NOMINALE	6 Kg
PESO TOTALE	~ 9,4 Kg
DIMENSIONI	Altezza(base-valvola) 540 mm Diametro 160 mm
TEMPO DI SCARICA	16,5 sec.
COPPIA DI SERRAGGIO VALVOLA	Minimo 45 Nm, Massimo 68 Nm
PRESSIONE DI COLLAUDO SERBATOIO	PT 27 bar
VOLUME SERBATOIO	7,8 L.
VALVOLA DI SICUREZZA	Intervento tra 20 e 26 bar
MATERIALE SERBATOIO	Lega di acciaio
TRATTAMENTO ESTERNO/INTERNO	Sabbiatura e verniciatura a polvere epossipoliestere Rosso Ral 3000

IMBALLO

STANDARD : massimo 100 pezzi per pallet (44 pz. per scatola, max 2 scatole per pallet) (12 pz. imballati singolarmente)
Dimensioni pallet 100x120x160(h) cm

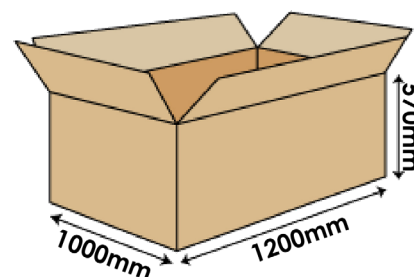

IMBALLO SINGOLO

A RICHIESTA:

- massimo 64 pezzi su pallet 100x120
- massimo 48 pezzi su pallet 80x120

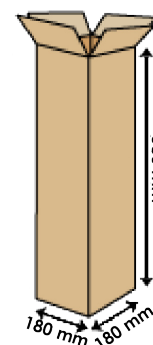

Nota: misure e quantità degli imballi sono indicative e possono subire variazioni

MANUTENZIONE E INSTALLAZIONE

Per installazioni out door o navali si raccomanda di proteggere l'estintore con cover o cassette. Manutenzionare l'estintore in accordo alla norma vigente nel paese di utilizzo.

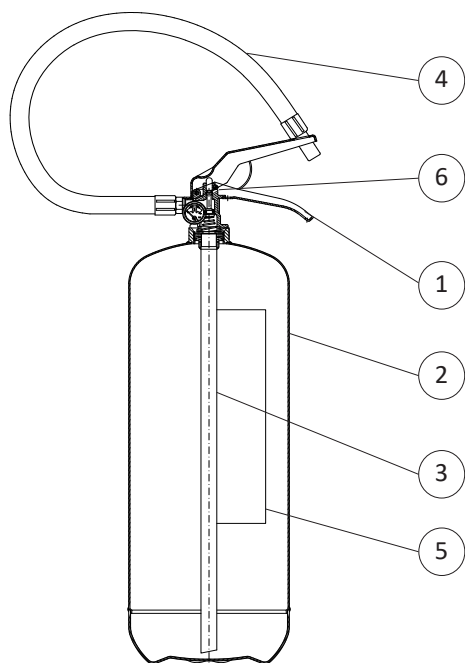

LISTA RICAMBI

NUMERO	DESCRIZIONE	CODICE
1	Valvola M. 30x1.5	0212
2	Involucro	0104
3	Pescante in PVC	0154
4	Manichetta	0292
5	Etichetta 21064	0082-1
	Etichetta 26064	0082-6
6	Spina di sicurezza	0282-1
	Valvola di sicurezza	0261
	Sigillo per spina di sicurezza	0285
OPTIONAL	Supporto uso navale in ferro verniciato rosso	0316
OPTIONAL	Supporto uso navale in acciaio inox	1464

File name	Code	Date	Rele.	Check	Rev.	Pag.
st_21064	21064	24/03/20	M.R	MR	2	2

EMME ANTINCENDIO S.r.l

Via del Molino, 40 - 52010 Corsalone (AR) - Italy
info@emme-italia.com - Tel. +39.0575.511320
Altre Sedi Emme Antincendio s.r.l. in Italia : Milano - Padova - Reggio Emilia
P.IVA/ C.F. 11208251006 - R.E.A. FI-632545