



EMME ANTINCENDIO S.r.l.

www.emme-italia.com

13069-1

DISPOSITIVO ANTINCENDIO AUTOMATICO 6L Schiuma



- **INVOLUCRO**
In lega di acciaio ad alta resistenza, in due pezzi, con protezione valvola, verniciatura esterna a polvere epossipoliestere, colore Rosso Ral 3000.
- **AGENTE ESTINGUENTE**
Schiumogeno a base d'acqua EW6 (AFFF 6%).
- **PROPELLENTE**
Aria deumidificata o N2.
- **VALVOLA**
Sprinkler M 30X1.5, intervento a 68 °C.
- **UTILIZZO**
Fuochi di classe A B (materiali solidi, liquidi infiammabili).
- **SUPPORTO**
Staffa saldata al dispositivo per fissaggio a soffitto.

© VIETATA LA RIPRODUZIONE

Dispositivo antincendio automatico a schiuma, da 6L, temperatura di utilizzo da +5°C a +60°C, certificato secondo la direttiva per attrezzature a pressione PED 2014/68/UE.

Tutti gli estintori sono certificati volontariamente con un controllo Qualità di Prodotto garantita da Bureau Veritas Italia. Non conduce elettricità e può essere usato in presenza di apparecchiature sotto tensione fino a 1000 V.

DISPOSITIVO APPROVATO/CERTIFICATO:



CLASSI DI
FUOCO :



13069-1

DISPOSITIVO ANTINCENDIO AUTOMATICO 6L Schiuma

SPECIFICHE TECNICHE

CLASSE DI FUOCO	A B
ESTINGUENTE	Schiumogeno EW6 (AFFF 6%)
PROPELLENTE	Aria deumidificata o N2, 15 Bar a 20°C
TEMPERATURA DI ESERCIZIO	+5°C +60°C
CARICA NOMINALE	6 L
PESO TOTALE	~ 10 Kg
DIMENSIONI	Altezza 360 mm Diametro 240 mm
AREA PROTETTA	4 mq
TEMPO DI SCARICA	9 sec.
COPPIA MAX SERRAGGIO VALVOLA	tra 40 e 50 Nm
PRESSIONE DI COLLAUDO SERBATOIO	PT 27 bar
VOLUME SERBATOIO	7,2 L.
VALVOLA DI SICUREZZA	Intervento tra 20 e 27 bar
MATERIALE SERBATOIO	Lega di acciaio
TRATTAMENTO ESTERNO/INTERNO	Sabbiatura e verniciatura a polvere epossipoliestere Rosso Ral 3000/ Plastificato

IMBALLO

max 60 pezzi su pallet 80x120x190

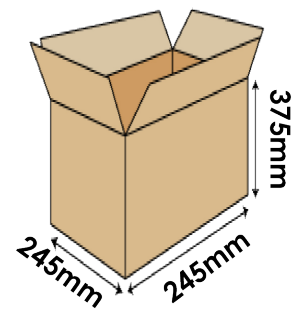

MANUTENZIONE E INSTALLAZIONE

Si raccomanda l'installazione ad un'altezza non superiore a 3 m da terra. Non esporre il dispositivo alla luce diretta del sole. Manutenzionare in accordo alla norma vigente nel paese di utilizzo.

LISTA RICAMBI

NUMERO	DESCRIZIONE	CODICE
1	Valvola M 30 X 1.5 completa di bulbo termosensibile con attivazione a 68°C	0216
2	Involucro	1701
3	Etichetta	0076-1
	Estinguente schiumogeno EW6	2054
OPTIONAL	Pressostato 1/8"	1161

VALVOLE DISPONIBILI (complete di bulbo termosensibile)

TEMPERATURA DI ATTIVAZIONE	57°C	68°C	79°C	93°C	141°C
COLORE BULBO	Arancio	Rosso	Giallo	Verde	Blu
CODICE	0216-1	0216	1815	1160	1160-1

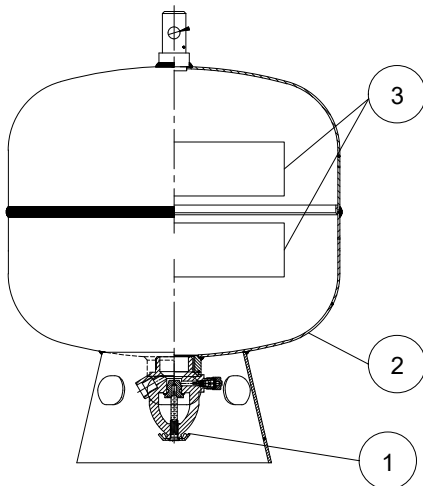

File name	Code	Date	Rele.	Check	Rev.	Pag.
st_13069-1	13069-1	22/06/18	M.R	AA	1	2

EMME ANTINCENDIO S.r.l

Factory: Via del Molino, 40 – 52010 Corsalone (AR) – Italy – Tel. +39.0575.511320
Warehouse MI: Via G. Di Vittorio, 11 – 20017 Mazzo di Rho (MI) – Italy – Tel. +39.0293900399
Warehouse PD: Via Polonia, 35 – 35127 Padova (PD) – Italy – Tel. +39.049.6453824
E-mail: info@emme-italia.com – web site: www.emme-italia.com
P.IVA/ C.F. 11208251006 – R.E.A. FI-632545