



EMME ANTINCENDIO S.r.l.  
www.emme-italia.com

17504

## EXTINTOR SOBRE RUEDAS 50Kg Co2



- **RECIPIENTE**  
Acero aleado de alta resistencia, pintura exterior en polvo epoxi-polièster, de color Rojo Ral 3000.
- **AGENTE EXTINTOR**  
Diòxido de Carbono 99,99%. 99,99% .
- **VÁLVULA**  
En latòn W28.8, con acabado superficial rojo Ral 3000, con tapa de proteccion incluida.
- **APLICACIÓN**  
Clase de fuego B (líquidos inflamables).
- **SOPORTE**  
Chasis sobre ruedas, pintura de color Rojo Ral 3000.

Extintor CO2 sobre ruedas de 50Kg, temperatura de uso desde -30°C hasta +60°C, manufacturado con arreglo a la norma **UNI EN 1866-1 (D.M. 6.3.92)**, aprobado por European Marine Directive **MED 2014/90/UE, S.O.L.A.S.** (Safety of life at sea) '74 (2000), certificado en acuerdo con la Directiva para equipos a presión PED 2014/68/UE. Todos los extintores son poseedores de certificados de Control de Calidad garantizados por Bureau Veritas Italia. No conduce electricidad y puede ser utilizado en caso de equipos que bajo tensión tienen un valor que llega hasta los 1000 V.

### VERSIONES DISPONIBLES

N.	CODIGO	DESCRIPCIÓN
1	14504	Extintor 50kg Co2 CONFORME AL MED 2014/90/UE

EXTINTOR APROBADO/CERTIFICADO:



**CLASE DE FUEGO :**



233

# 17504

## EXTINTOR SOBRE RUEDAS 50Kg Co2

### CARACTERÍSTICAS ESPÉCIFICAS

CLASE DE FUEGO	233 B
AGENTE EXTINTOR	Co2 99,99%
TEMPERATURA DE FUNCIONAMIENTO	-30°C +60°C
CARGA NOMINAL	50 Kg
PESO TOTAL	~ 155 Kg
DIMENSIONES	Altura 1440 mm Anchura 1425 mm Profundidad 580 mm
TIEMPO DE DESCARGA	48,5 sec.
ENERGÍA MAX DE APRIETE VÁLVULA	196 Nm
PRESIÓN DE PRUEBA TANQUE	PT 250 bar
VOLUMEN DEL DEPÓSITO	68 L.
VÁLVULA DE SEGURIDAD	Intervención a 185 +/- 20 bar
MATERIAL DEL DEPÓSITO	Aleación de acero
TRATAMIENTO EXTERNO/INTERNO	Enarenado y pintura en polvo epoxi-poliéster rojo Ral 3000

### EMBALAJE

ESTÁNDAR:  
1 pieza sobre pallet  
80x120x160

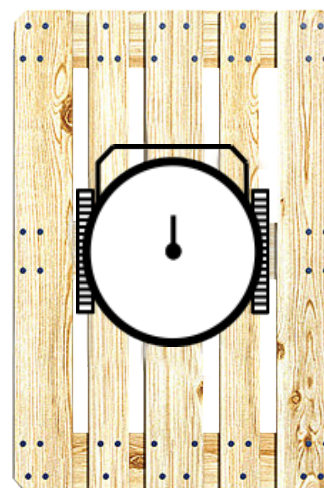

### MANTENIMIENTO Y INSTALACIÓN

Para las instalaciones exteriores o navales se recomienda proteger el extintor con cover. Mantenimiento debe ser conforme al reglamento vigente en el país de utilización.

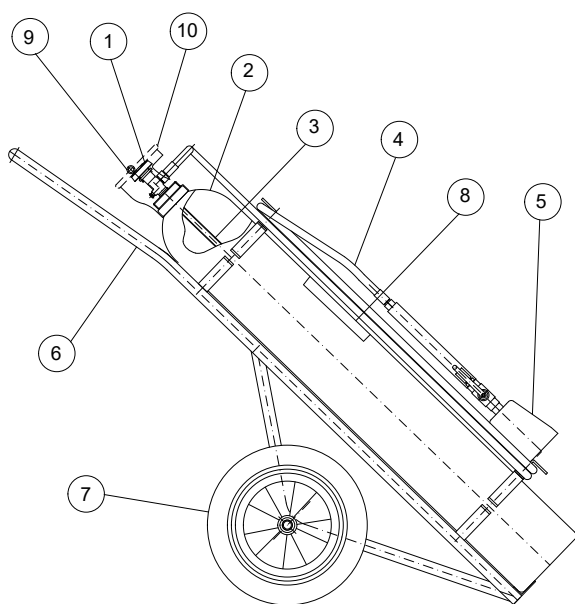

### LISTA DE REPUESTOS

NÚMERO	DESCRIPCIÓN	CÓDIGO
1	Válvula W28.8	1153I
2	Recipiente	18333
3	Tubo sifón de aluminio	18412-1
4	Manguera sae 100 R1 T1/2"	18425
5	Boquilla completa con válvula	0336
6	Chasis	18487
7	Rueda + inmovilizador (diám. 400mm)	0125
8	Etiqueta	18387
9	Enchufe de seguridad	0283R
10	Protección para la válvula	18490
	Sello para enchufe de seguridad	0285

### EMME ANTINCENDIO S.r.l

Factory: Via del Molino, 40 – 52010 Corsalone (AR) – Italy – Tel. +39.0575.511320  
Warehouse: Via G. Di Vittorio, 11 – 20017 Mazzo di Rho (MI) – Italy – Tel. +39.0293900399  
E-mail: [info@emme-italia.com](mailto:info@emme-italia.com) – web site: [www.emme-italia.com](http://www.emme-italia.com)  
P.IVA/ C.F. 11208251006 – R.E.A. FI-632545

File name	Code	Date	Rele.	Check	Rev.	Pag.
st_17504	17504	23/11/17	M.R	AA	1	2