

“EMME18”



Cod. 0025

ESTINTORE Kg. 18 A CO₂ - CLASSE DI FUOCO B9-C

ELENCO MATERIALI

Pos.	Descrizione	Materiale	Q.tà	Codice
1	Etichetta	PVC	1	0079
2	Involucro estintore	Acciaio	1	0116
3	Pescante	PVC	1	0166
4	Valvola erogatrice	Ottone + Acc. + Vari	1	0215
4a	Pistoncino	Ottone + EPDM	1	0245
5	Valvolino di sicurezza	Ottone + Acc.	1	0262
6	Spina di sicurezza	Ottone	1	0284
6a	Sigillo per spina di sicurezza	Nylon	1	0285
7	Sagola per spina di sicurezza	PVC	1	0286
8	Cappellotto di protezione	PVC	1	0096
9	Manichetta erogatrice	Neoprene	1	0297
10	Lancia completa di valvola a sfera	PVC + Ottone + Acc.	1	0336
10a	Guarnizione per manichetta / cono	EPDM	2	0204
11	Carrello	Acciaio	1	0123
12	Ruota più ferma ruota	PVC	2	0124
13	Estinguente		18	0355
14	Marcatura Serbatoio		1	--
15	Manopola	Gomma	2	0097

"EMME18"

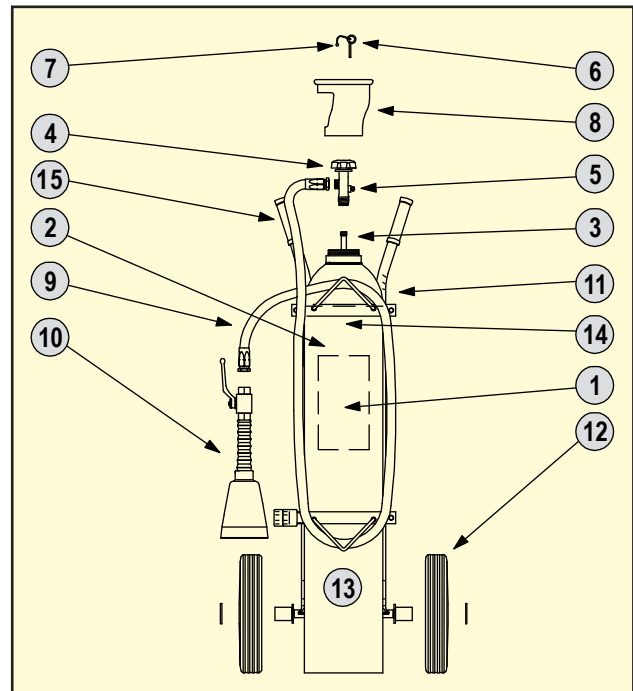

CLASSE DI FUOCO



CLASSE B:
fuochi di liquidi o di solidi infiammabili.



CLASSE C:
fuochi di gas.

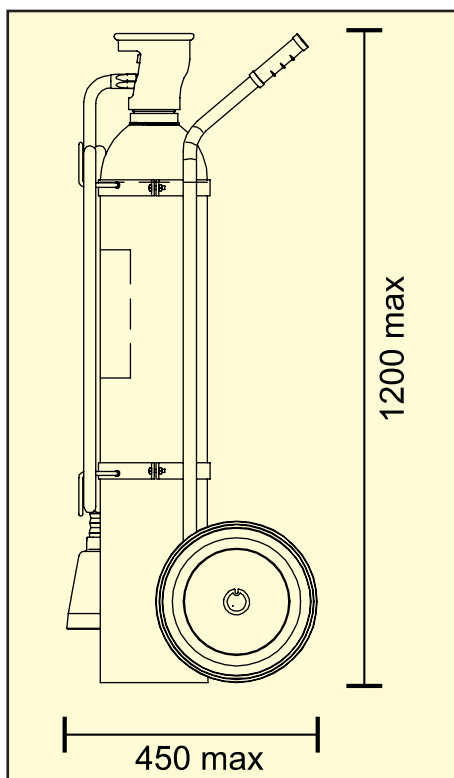

CARATTERISTICHE ESTINTORE

MISURE ED INGOMBRI

Peso (Kg.) $\pm 5\%$	62,272
Ingombro Estintore L x h (mm) Max	450 x 1200
Serbatoio Diam. x h (mm)	203 ± 2 x 1075 ± 5
Serbatoio Vol. (Lt) $\pm 5\%$	27,00

SPECIFICHE TECNICHE

Carica Nominale (Kg.)	18
Tipo Estinguente	Biossido di Carbonio
Classe di Fuoco	B9-C
Tempo di Scarica Estinguente (sec.)	15,00
Gittata Utile (mt.)	6

