

“EMME50”



Cod. 0023

# ESTINTORE Kg. 50 A POLVERE - CLASSE DI FUOCO A-B1-C

## ELENCO MATERIALI

Pos.	Descrizione	Materiale	Q.tà	Codice
1	Etichetta	PVC	1	0072
2	Involucro estintore	Acciaio	1	0114
3	Pescante	PVC	1	0164
4	OR valvola erogatrice	EPDM	1	0203
5	Valvola erogatrice	Ottone + Acc. + Vari	1	0214
5a	Pistoncino	Ottone + EPDM	1	0244
6	Valvolino di sicurezza	Ottone + Acc. + EPDM	1	0263
7	Manometro Ø 23 con OR	Ottone	1	0271
8	Spina di sicurezza	Ottone	1	0283
8a	Sigillo per spina di sicurezza	Nylon	1	0285
9	Sagola per spina di sicurezza	PVC	1	0286
10	Leva per valvola	Acciaio	1	0338
11	Manichetta erogatrice	Neoprene	1	0295
12	Valvola a sfera 3/4	Ottone + Acc. + Vari	1	0217
13	Lancia	Acciaio	1	0334
14	Carrello	Acciaio	1	0121
15	Ruota più ferma ruota	PVC	2	0124
16	Estinguente		50	0352
17	Marcatura Serbatoio		1	--

"EMME50"

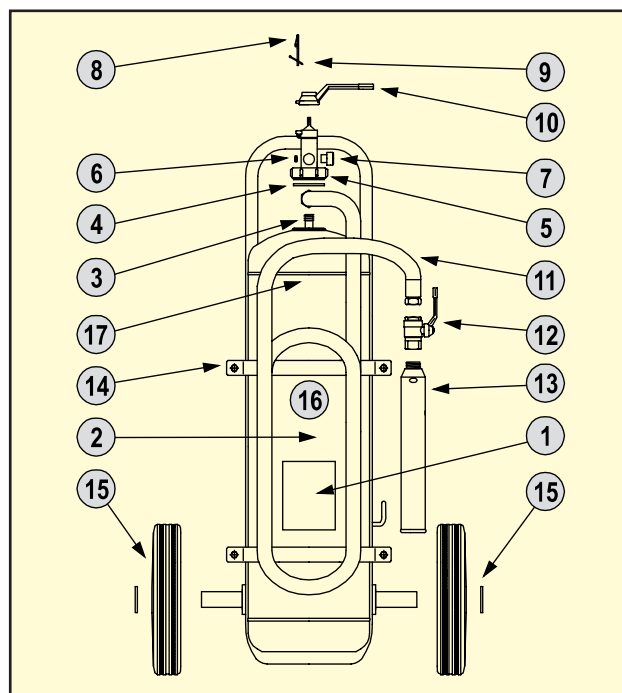

## CLASSE DI FUOCO



**A**

### CLASSE A:

fuochi di materiali solidi, generalmente di natura organica, la cui combustione avviene con formazione di braci.



**B**

### CLASSE B:

fuochi di liquidi o di solidi infiammabili.



**C**

### CLASSE C:

fuochi di gas.

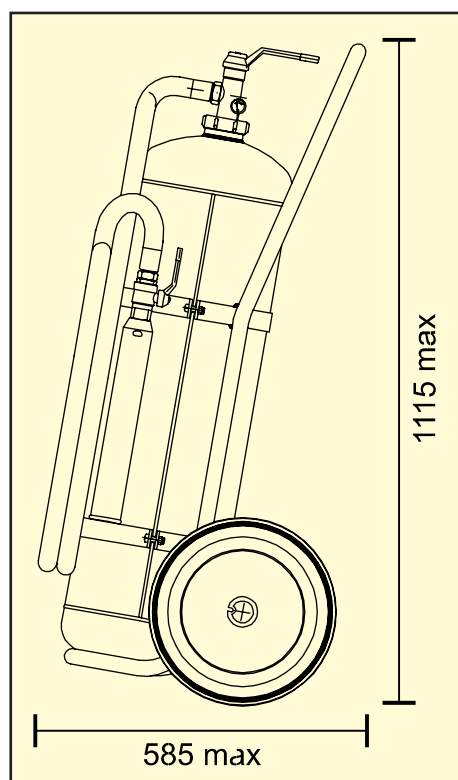

## CARATTERISTICHE ESTINTORE

### MISURE ED INGOMBRI

Peso (Kg.) ±5%	83,832
Ingombro Estintore L x h (mm) Max	585 x 1115
Serbatoio Diam. x h (mm)	315±2 x 941±5
Serbatoio Vol. (Lt) ±5%	62,00

### SPECIFICHE TECNICHE

Carica Nominale (Kg.)	50
Tipo Estinguente	Polvere ABC (40%)
Classe di Fuoco	A-B1-C
Tempo di Scarica Estinguente (sec.)	40,00
Gittata Utile (mt.)	8÷10

