

## “EMME30”



Cod. 0022

# ESTINTORE Kg. 30 A POLVERE - CLASSE DI FUOCO A-B1-C

## ELENCO MATERIALI

Pos.	Descrizione	Materiale	Q.tà	Codice
1	Etichetta	PVC	1	0071
2	Involucro estintore	Acciaio	1	0113
3	Pescante	PVC	1	0163
4	OR valvola erogatrice	EPDM	1	0203
5	Valvola erogatrice	Ottone + Acc. + Vari	1	0214
5a	Pistoncino	Ottone + EPDM	1	0244
6	Valvolino di sicurezza	Ottone + Acc. + EPDM	1	0263
7	Manometro Ø 23 con OR	Ottone	1	0271
8	Spina di sicurezza	Ottone	1	0283
8a	Sigillo per spina di sicurezza	Nylon	1	0285
9	Sagola per spina di sicurezza	PVC	1	0286
10	Leva per valvola	Acciaio	1	0338
11	Manichetta erogatrice	Neoprene	1	0295
12	Valvola a sfera 3/4	Ottone + Acc. + Vari	1	0217
13	Lancia	Acciaio	1	0334
14	Carrello	Acciaio	1	0120
15	Ruota più ferma ruota	PVC	2	0124
16	Estinguente		30	0352
17	Marcatura Serbatoio		1	--

"EMME30"

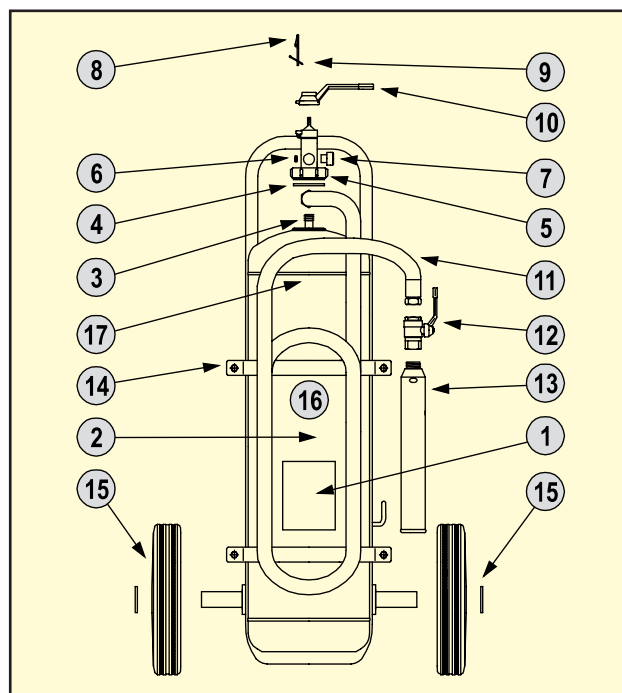

## CLASSE DI FUOCO



**A**

**CLASSE A:**  
fuochi di materiali solidi, generalmente di natura organica, la cui combustione avviene con formazione di braci.



**B**

**CLASSE B:**  
fuochi di liquidi o di solidi infiammabili.



**C**

**CLASSE C:**  
fuochi di gas.

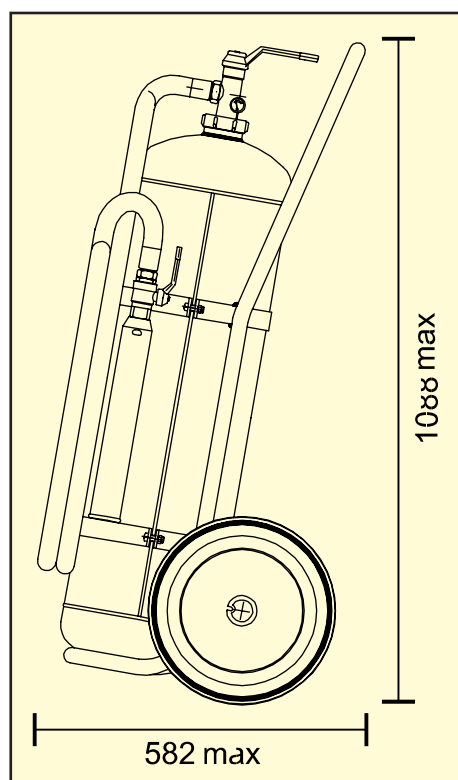

## CARATTERISTICHE ESTINTORE

### MISURE ED INGOMBRI

Peso (Kg.) ±5%	57,693
Ingombro Estintore L x h (mm) Max	582 x 1088
Serbatoio Diam. x h (mm)	244±2 x 902±5
Serbatoio Vol. (Lt) ±5%	35,00

### SPECIFICHE TECNICHE

Carica Nominale (Kg.)	30
Tipo Estinguente	Polvere ABC (40%)
Classe di Fuoco	A-B1-C
Tempo di Scarica Estinguente (sec.)	34,00
Gittata Utile (mt.)	8÷10

