

“EMME5”



Cod. 0013

# ESTINTORE Kg. 5 A CO<sub>2</sub> - CLASSE DI FUOCO 113B

## ELENCO MATERIALI

Pos.	Descrizione	Materiale	Q.tà	Codice
1	Etichetta	PVC	1	0063
2	Involucro estintore	Alluminio	1	0109
3	Pescante	PVC	1	0159
4	OR valvola erogatrice	EPDM	1	0202
5	Valvola erogatrice	Ottone + Acc. + Vari	1	0213
5a	Pistoncino	Ottone + EPDM	1	0243
5b	Molla di tenuta per pistoncino attuatore	Acciaio	1	0252
5c	Ghiera serraggio molla / porta pescante	Ottone	1	0254
6	Valvolino di sicurezza	Ottone + Acc.	1	0262
7	Spina di sicurezza	Ottone	1	0282
7a	Sigillo per spina di sicurezza	Nylon	1	0285
8	Sagola per spina di sicurezza	PVC	1	0286
9	Manichetta erogatrice	Neoprene	1	0294
10	Cono erogatore	PVC	1	0332
10a	Guarnizione per Manichetta / Cono	EPDM	2	0204
11	Supporto in acciaio a perno	Acciaio	1	0313
12	Estinguente		5	0355
13	Marchatura Serbatoio		1	--

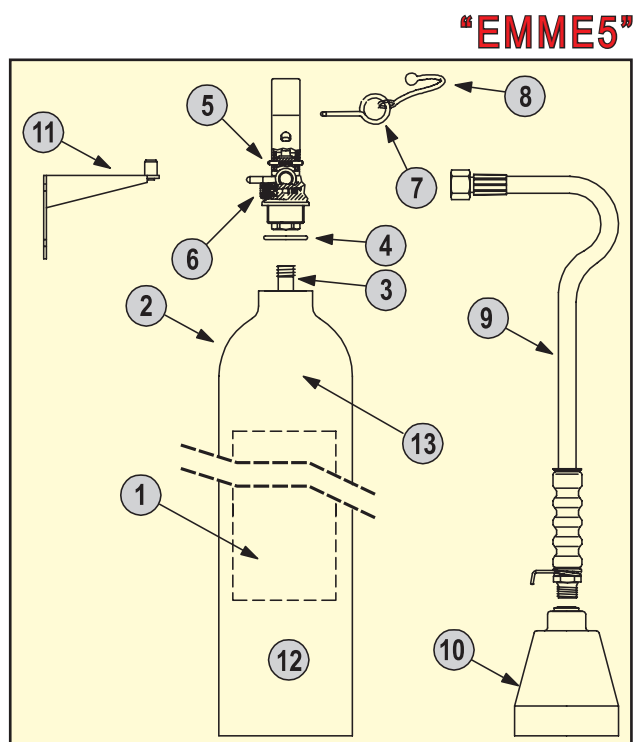

## CLASSE DI FUOCO

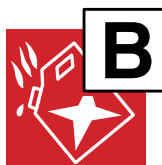

**CLASSE B:**  
fuochi di liquidi o di solidi  
infiammabili.

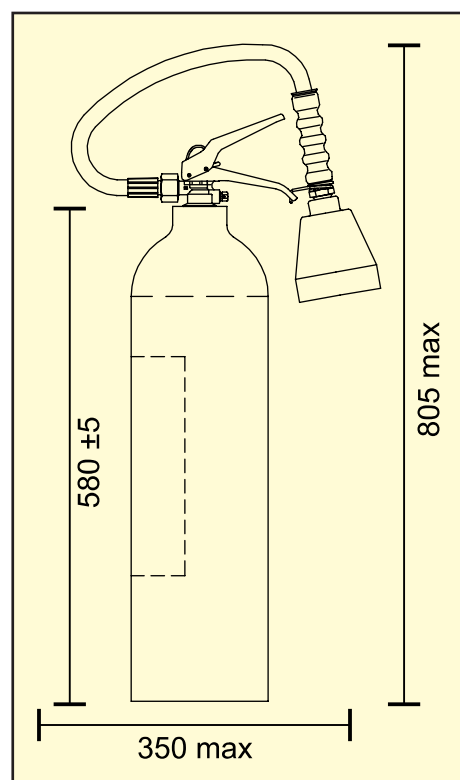

## CARATTERISTICHE ESTINTORE

### MISURE ED INGOMBRI

Peso (Kg.) ±5%	11,820
Ingombro Estintore L x h (mm) Max	350 x 805
Serbatoio Diam. x h (mm)	152±2 x 580±5
Serbatoio Vol. (Lt) ±5%	7,50

### SPECIFICHE TECNICHE

Carica Nominale (Kg.) [Effettiva]	5 [5+0/-5%]
Tipo Estinguente	Biossido di Carbonio
Classe di Fuoco	113B
Tempo di Scarica Estinguente (sec.)	12,50
Gittata Utile (mt.)	3÷4
Filetto	M25x2

